

Handpumpe

	Artikel Nr.	ØP	Druck (max) bar	Leistung (cm³)	Gewicht (Kg)
Einfachwirkend	P12S	12	300	8	3,1
	P16S	16	200	15	3,1
	P20S	20	150	20	3,2
	P1230S	P1230S	300/50	5/25	3,4
	*P25SDA	16	120	30	3,2
	*P20SDA	14	160	20	3,2
Doppelwirkend	P16D	16	200	15	3,2
	P20D	20	150	20	3,2
	*P25 DDA	16	150	30	3,2
* Pumpe mit Doppelhub					

Technische Daten

- Pumpenkörper aus Grauguss, Kataphorese endbehandelt
- Gehärteter Kolben aus nitriertem Stahl
- Verstärkte Dichtungen (Lippendichtung + Abstreifer)
- Tank aus tiefgezogenem Stahl
- Pumpe 360°stufenlos verdrehbar
- Ansaugschlauch mit Filter
- Ölablass-Schraube

Handhabung

- Hebel horizontal LV = Maximaldruck
- Hebel vertikal LH = Maximaldruck : 2

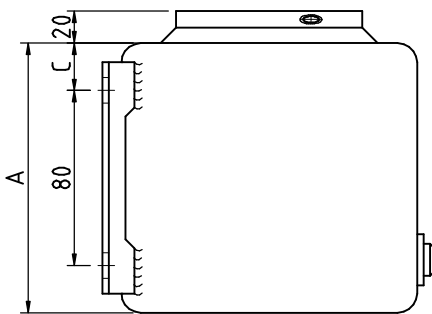

Tank

Artikel Nr.	A	B	C	D	E	Vol. (Ltr.)	Gewicht (Kg)
RP 1	166	89	27	50	135	1	2,2
RP 2	126	164	21	84	170	2	2,3
RP 4	169	184	36	96	170	4	3
RP 6	205	205	36	108	170	6	4,1
RP 8	255	225	36	120	170	8	5,1

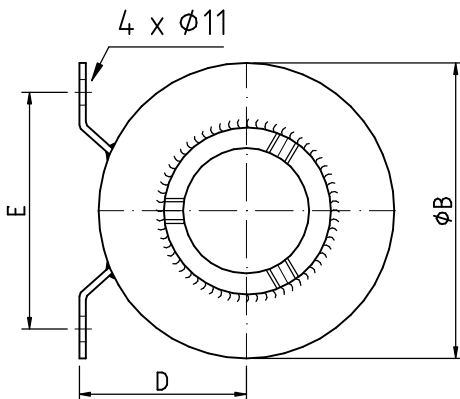

Handhebel

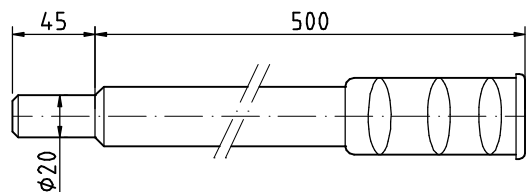

Verchromter Stahl + Gummigriff